

Kode: SOP/MG/UKM/2020/2400

No. Revisi: 00

Tanggal Terbit: 07 Juli 2020



Standard Operating Procedure

Pengisian LKD dan BKD

PENGESAHAN		
Disiapkan oleh: Ketua Program Sarjana Manajemen	Diperiksa oleh: Dekan Fakultas Ekonomi	Disahkan Oleh: Wakil Rektor Bidang Akademik dan Riset
 	 	 
Dr.Drs. Jahja Hamdani Widjaja, M.M. NIK: 520152	Tan Ming Kuang, S.E., M.Si., Ak., Ph.D. NIK:560001	Dr. Se Tin, S.E., M.Si, Ak, CA NIK: 560003

PERINGATAN: Milik Universitas Kristen Maranatha dan Tidak Terkendali apabila dibuat dalam bentuk *hardcopy*

	Universitas Kristen Maranatha	No Dokumen : SOP/MG/UKM/2020/2400
		Tanggal Terbit : 07 Juli 2020
	Prosedur Pengisian LKD dan BKD	No. Revisi : 00
		Halaman : 2 dari 6

DAFTAR REVISI

No.	Halaman	Revisi	Tanggal	Tanda Tangan/Paraf
1				
2				
3				
4				
5				
6				
7				
8				
9				

	Universitas Kristen Maranatha	No Dokumen : SOP/MG/UKM/2020/2400
		Tanggal Terbit : 07 Juli 2020
	Prosedur Pengisian LKD dan BKD	No. Revisi : 00
		Halaman : 3 dari 6

DAFTAR ISI

1. TUJUAN.....	4
2. RUANG LINGKUP.....	4
3. DEFINISI.....	4
4. DOKUMEN TERKAIT	4
5. PROSEDUR	4
6. <i>FLOWMAP</i>	5
7. DISTRIBUSI DOKUMEN.....	5
8. FORMULIR.....	6
9. REFERENSI.....	6

	Universitas Kristen Maranatha	No Dokumen : SOP/MG/UKM/2020/2400
		Tanggal Terbit : 07 Juli 2020
	Prosedur Pengisian LKD dan BKD	No. Revisi : 00
		Halaman : 4 dari 6

1. TUJUAN

Proses pembuatan LKD/BKD dapat berjalan dengan baik dan lancar.

2. RUANG LINGKUP

Fakultas Ekonomi dan Program Studi Manajemen Universitas Kristen Maranatha

3. DEFINISI

-

4. DOKUMEN TERKAIT

4.1 LKD

4.2 BKD

5. PROSEDUR

- 5.1 Dosen mengisi LKD dan BKD sesuai dengan jadwal yang sudah ditetapkan, serta mengupload bukti-bukti pendukung yang dibutuhkan.
- 5.2 Setelah dosen selesai mengisi, maka dosen yang ditunjuk sebagai asesor melakukan proses *approval* sesuai jadwal yang sudah ditetapkan.
- 5.3 Apabila menurut asesor ada yang perlu diperbaiki, maka dosen yang bersangkutan akan melakukan proses perbaikan pengisian LKD atau BKD.
- 5.4 Setelah diperbaiki, asesor akan melakukan proses *approval*.
- 5.5 Setelah asesor selesai melakukan proses *approval*, maka Ketua Program Studi S1 Manajemen akan mengesahkan LKD/BKD tersebut.

	Universitas Kristen Maranatha	No Dokumen : SOP/MG/UKM/2020/2400
		Tanggal Terbit : 07 Juli 2020
	Prosedur Pengisian LKD dan BKD	No. Revisi : 00
		Halaman : 5 dari 6

6. FLOWMAP

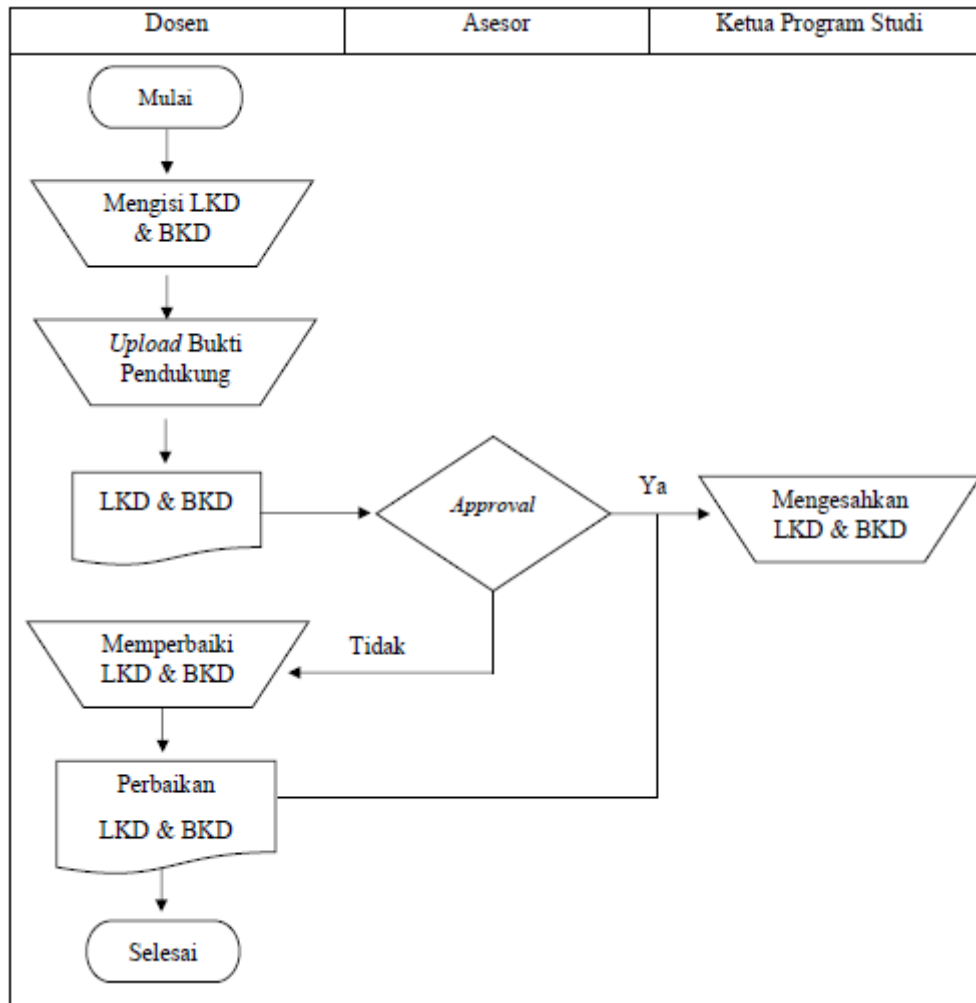

7. DISTRIBUSI DOKUMEN

	DAFTAR DISTRIBUSI DOKUMEN	
	Fakultas/Program Studi/Satuan/Badan/Direktorat/Lembaga/Unit	Dokumen Prosedur
Fakultas Ekonomi		√
Program Sarjana Manajemen		√

	Universitas Kristen Maranatha	No Dokumen : SOP/MG/UKM/2020/2400
		Tanggal Terbit : 07 Juli 2020
	Prosedur Pengisian LKD dan BKD	No. Revisi : 00
		Halaman : 6 dari 6

8. FORMULIR

-

9. REFERENSI

-